



# PARKSIDE®

# DIY

## Kräuterregal



2 Stunden

DIY-  
Level



## Einkaufsliste

- 3x Fichte/Kiefer Hobelbrett 850 x 140 x 25mm
- Kokosseil
- Schleifpapier
- Runde Schablone der Wahl

## Werkzeuge

- PARKSIDE Kapp- und Zugsäge
- 20 V Stichsäge
- 20 V Akku-Bohrschrauber PARKSIDE
- PARKSIDE Oberfräse



### Arbeitsschutz-Hinweis:

Bei diesem Projekt kommt eine Vielzahl an Geräten zum Einsatz. Achte bitte stets auf deine Sicherheit und verwende die nötige Schutzausrüstung.

# Baumaße

Menge

Material

Bauteil

Maß in mm

3x

Fichte/Kiefer

Hobelbrett

850 x 140 x 25

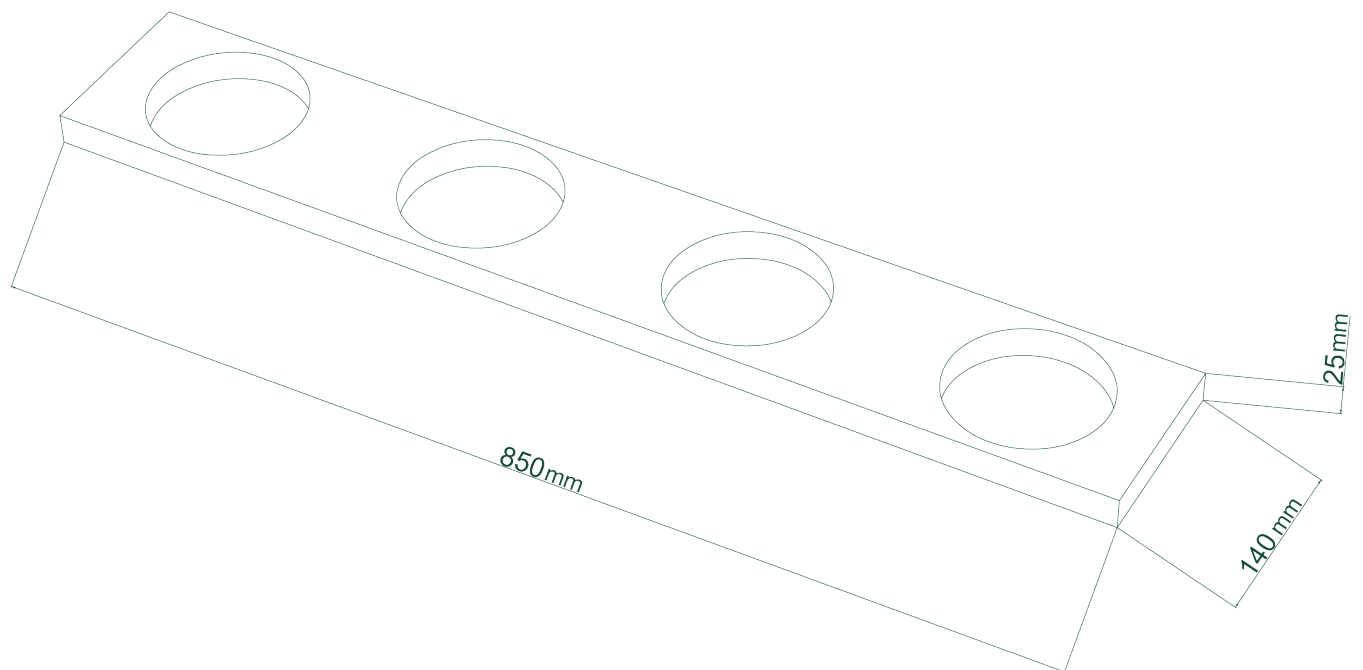

## Schritt 1: Das Holz auf Länge bringen

Bringe dein Material auf die richtige Länge (je nach gewünschter Größe des Kräuterregals) und zeichne in gleichmäßigen Abständen (z. B. mithilfe eines Blumentopfs) Kreise darauf.



### TIPP

Bitte denk daran, dass das Loch der Schablone kleiner sein muss als der Durchmesser des verwendeten Topfes.

## Schritt 2: Ansatzlöcher Bohren

Pack dir nun einen Bohrer mit großem Durchmesser und bohre vier Löcher innerhalb des Kreises.



### Schritt 3: Topfloch 1 und Schablone aussägen

Setze in einem der Löcher mit der Stichsäge an und säge dich von Loch zu Loch, bis der Kreis ausgeschnitten ist. Gehe daraufhin noch mit etwas Schleifpapier über die Innenseiten des Loches, um diese zu glätten.



### Schritt 4: Restliche Löcher sägen und schleifen

Wenn das erste Brett fertig ausgesägt ist, kannst du es als Schablone für die nächsten Bretter verwenden. Lege deine Schablone auf das nächste Brett in der richtigen Position und fräse mit der Oberfräse und einem Anlaufring die übrigen Löcher aus. Schleife auch diese Löcher innen mit dem Schleifpapier glatt.



#### TIPP

Verwende hierbei eine Schraubzwinde um die Bretter aufeinander zu sichern, damit sie nicht wegrutschen.

## Schritt 5: Seillöcher bohren

Lege jetzt die fertigen Bretter übereinander, um auf jeder Seite zwei Löcher zu bohren, durch die am Ende das Kokosseil geführt werden soll. Die Bretter kannst du wieder mit einer Schraubzwinge vor dem verrutschen sichern und für ein perfektes Bohrloch benutze am besten ein weiteres Brett als Unterlage.



### TIPP

Wenn du möchtest, kannst du die Bretter danach noch lasieren, damit sie wetterfest für den Außeneinsatz sind.

## Schritt 6: Kokosseil durchführen

Schleife ringsum alle Brettkanten ab und führe das Kokosseil zuerst durch alle Löcher auf einer und dann wieder auf der anderen Seite zurück. Die Seile verknotest du, unter jedem Brett, sodass sie nicht verrutschen können.



## Schritt 7: Regal aufstellen

Hänge das Regal nun am gewünschten Ort auf.  
Platziere final deine Kräuterauswahl darin.



**Viel Spaß  
beim Nachbauen!**



**DU  
PACKST  
DAS!**