

PARKSIDE®

DIY

Salonkastje



6 uur

DIY-
level



Boodschappenlijst

- 1 x gelamineerd meubelpaneel eiken
1200 mm x 600 mm x 20 mm
- 2 x gelamineerd meubelpaneel eiken
1200 mm x 400 mm x 20 mm
- 6 x vierkant buis staal 20 mm x 20 mm x 1000 mm
- 4 x hoekprofiel staal
20 mm x 20 mm x 1000 mm
- 1 x geperforeerde metaalplaat staal
300 mm x 1000 mm x 1,2 mm
- 4 x M8 draadpluggen voor vierkant buis
20 mm x 20 mm
- 4 x M8 schroef met gekartelde rand
(alt. M8 voet zoals gewent)
- 12 x cilinderkopschroeven met inbus
M5 x 16 mm
- 22 x panheadschroeven 4,5 x 20 mm
- 27 x vulringen 5,3 mm
- 4x buisverbinder kunststof 20 mm met
3 richtingen

Gereedschap

- PARKSIDE bankschroef
- PARKSIDE lintzaag voor metaal
- PARKSIDE tafelboormachine
- PARKSIDE haakse slijper
- PARKSIDE handontbramer / PARKSIDE vijlenset
- PARKSIDE 20V accu-schroefboormachine
- PARKSIDE bovenfrees
- PARKSIDE zetbank
- PARKSIDE metaalboor (4,2 mm)
- PARKSIDE snijblok
- PARKSIDE forstnerboor 20 mm
- PARKSIDE verzinkboor
- PARKSIDE stappenboor
- PARKSIDE slaggereedschap set
- PARKSIDE schuurpapier korrelgrootte 120 en 150
- PARKSIDE zijknijptang
- PARKSIDE aftekengereedschap
- PARKSIDE duimstok
- PARKSIDE winkelhaak
- PARKSIDE potlood
- PARKSIDE invalzaag

Informatie over veilig werken:



Bij dit project worden diverse gereedschappen gebruikt. Neem altijd je veiligheid in acht en gebruik de nodige beschermingsmiddelen.

Afmetingen

Hoeveelheid	Materiaal	Component	Afmeting in mm
4x	Vierkant buis	Poten (A)	20 mm x 20 mm x 785 mm
2x	Vierkant buis	Dwarselementen boven zijkant (B)	20 mm x 20 mm x 360 mm
1x	Vierkant buis	Dwarselement boven voorkant (C)	20 mm x 20 mm x 760 mm
2x	Hoekstaal	Frame zijkanten (D)	20 mm x 20 mm x 1000 mm
2x	Hoekstaal	Onderste vakdrager (E)	20 mm x 20 mm x 800 mm
2x	Geperf. plaat	Framevulling zijkant (F)	397 mm x 300 mm *
1x	Eiken paneel	Middenvak (G)	757 mm x 377 mm x 20 mm *
1x	Eiken paneel	Achterpaneel (H)	757 mm x 300 mm x 20 mm *
2x	Eiken paneel	Onderste vak (I)	385 mm x 357 mm x 20 mm *
1x	Eiken paneel	Bovenblad (J)	900 mm x 500 mm x 20 mm

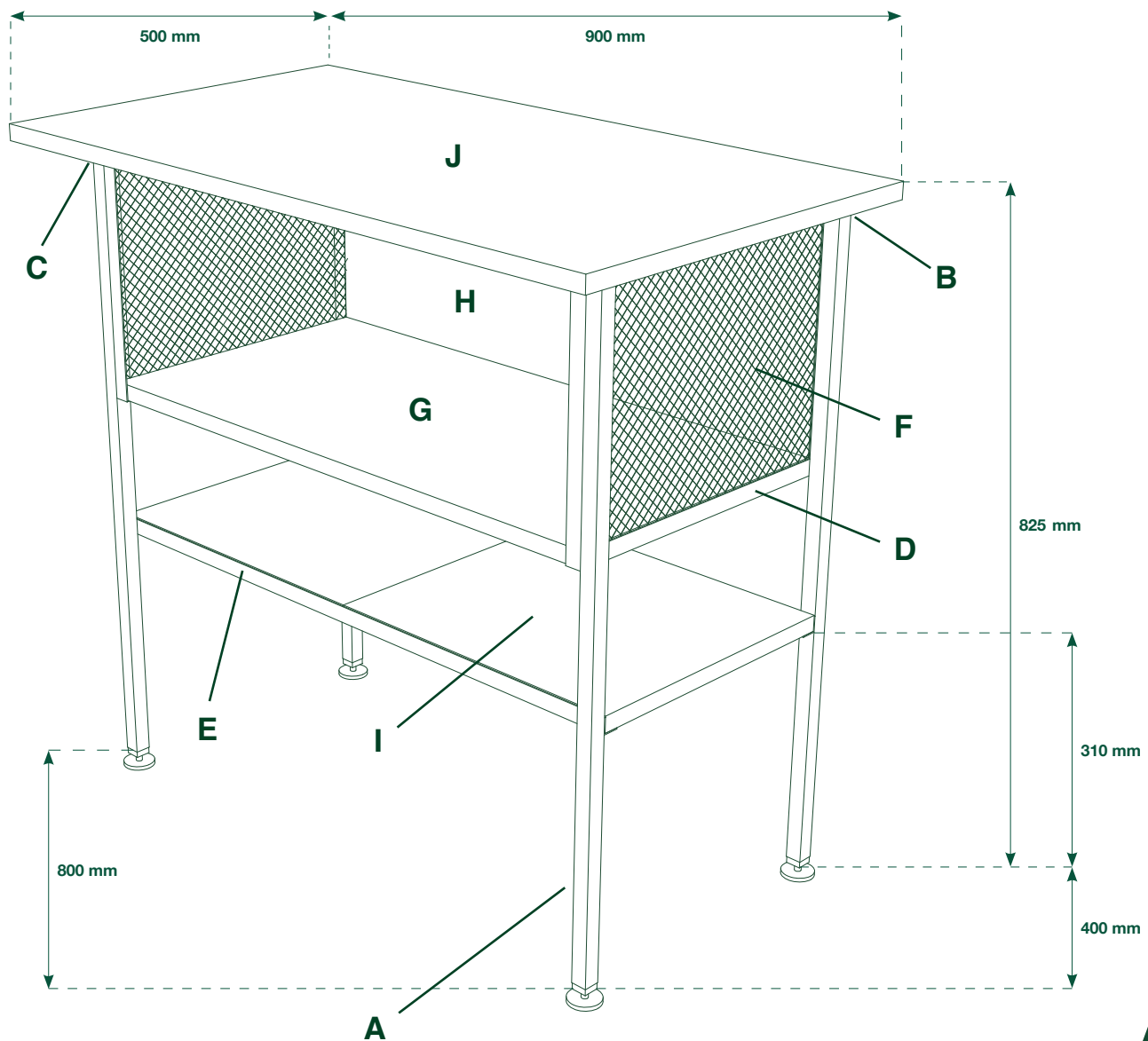

* De exacte afmetingen kunnen pas worden bepaald nadat het frame is gemonteerd en moeten worden aangepast aan de daadwerkelijke afmetingen.

BEGINNEN MAAR!



Let op:

Onbehandeld staal en ruw eikenhout kunnen door het looizuur dat van nature in het hout zit met elkaar reageren wanneer ze worden blootgesteld aan vocht. Er treedt een sterke verkleuring op in het hout. Om dit te voorkomen kun je het oppervlak van een of beide materialen behandelen met bijvoorbeeld blanke lak op de

Stap 1: Vierkant buizen (A, B, C) op maat maken

Zaag met de metalen lintzaag de vierkant buizen (A, B, C) op de juiste maat.

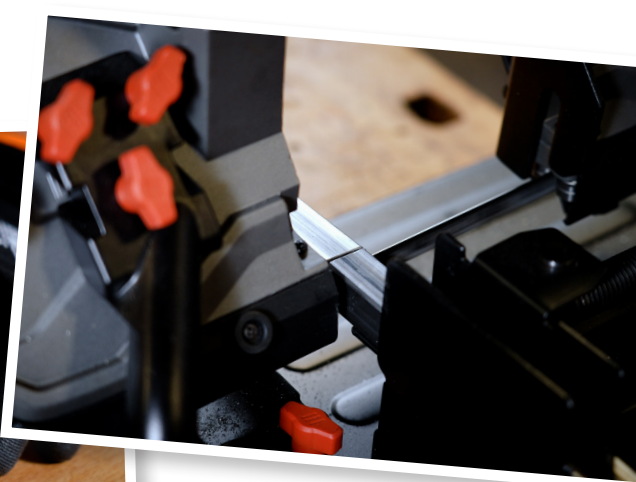

Stap 2: Ontbramen

Na het zagen zit er een braam op de snijkant. Die kan het beste worden verwijderd met de handontbramer. Je kunt eventueel ook een vijl gebruiken.



Stap 3: Hoekstaal voor frame (D) aftekenen

De gekochte maat (1000 mm) is de uiteindelijke maat. Meet op dezelfde schuine flank vanaf links en vanaf rechts 300 mm en trek een lijn. Uitgaande van deze markering trek je in een hoek van 45° nog twee lijnen aan elke kant. Zo ontstaat er een "V"-vorm boven de oorspronkelijke markering. Zorg ervoor dat de punt van de "V"-vorm op het buigpunt van het hoekprofiel ligt.



Stap 4: Inzagen

Gebruik de metalen lintzaag om verticale sneden van rechts en links te zagen bij 300 mm. Zaag alleen de gemarkeerde hoekflank tot aan het buigpunt van de hoek. Neem de haakse slijper met doorslijpschijf en snij het hoekprofiel langs de 45° markering ("V") aan beide kanten van de verticale zaagsnede tot aan het onderste punt dat net gezaagd is. Je hebt nu de "V" uitgezaagd en kunt je frame buigen in de volgende stap.

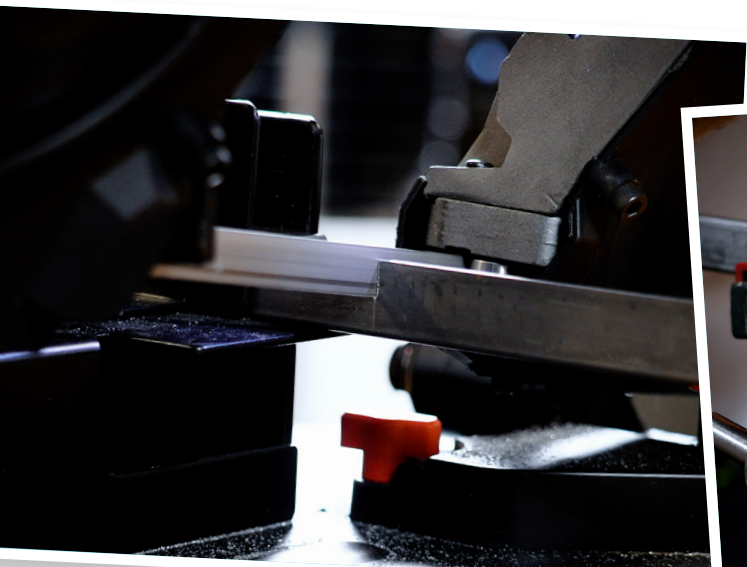

Tip:

Klem het hoekprofiel stevig vast in de bankschroef voor snijden uit de vrije hand met de haakse slijper.



Pozor:

Rondvliegende vonken bij het snijden met de haakse slijper! Zorg ervoor dat er zich geen brandbare voorwerpen in de directe omgeving bevinden en werk op een niet-brandbare ondergrond.

Stap 5: Frame (D) buigen

Als je de snijranden hebt ontbraamd, kun je het frame in de rechthoekige vorm buigen. Dit kun je het beste doen door een houten blok met rechte hoeken direct op het te buigen punt (onderste "V"-punt) in de bankschroef te klemmen. Met veel gevoel kun je het niet geklemde uiteinde rond het houten blok dicht bij het buigpunt buigen tot het verstek sluit. Herhaal deze stappen voor beide verstekken op beide frames.

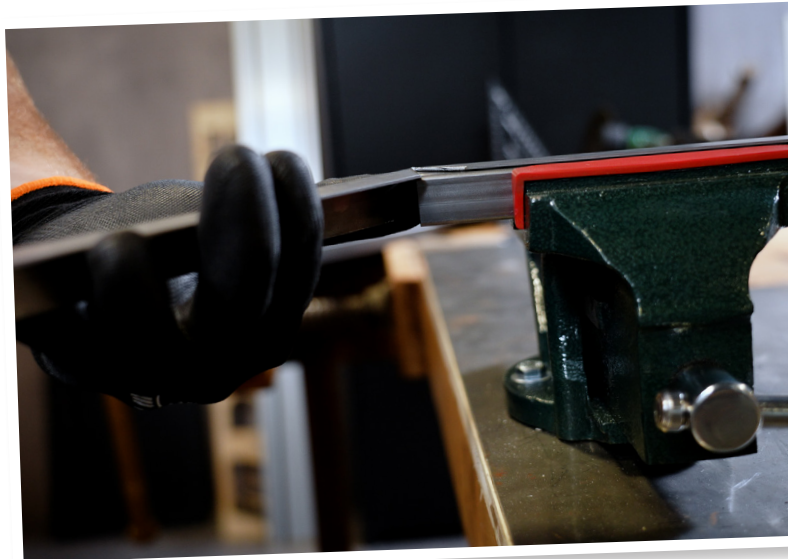

Stap 6: Gaten in het frame markeren en boren

Markeer in het frame de gaten voor de schroefverbinding met de poten (X1), het bovenste blad (X2) en het achterpaneel (X3) (zie tekeningen). Boor bij de onderste vakdragers (E) ook gaten (voor X4). Pons het midden van het boorgat voor zodat de boor zich niet verplaatst. Boor met een beetje boor- en snijolie $\varnothing 6$ mm gaten met de tafelboormachine.

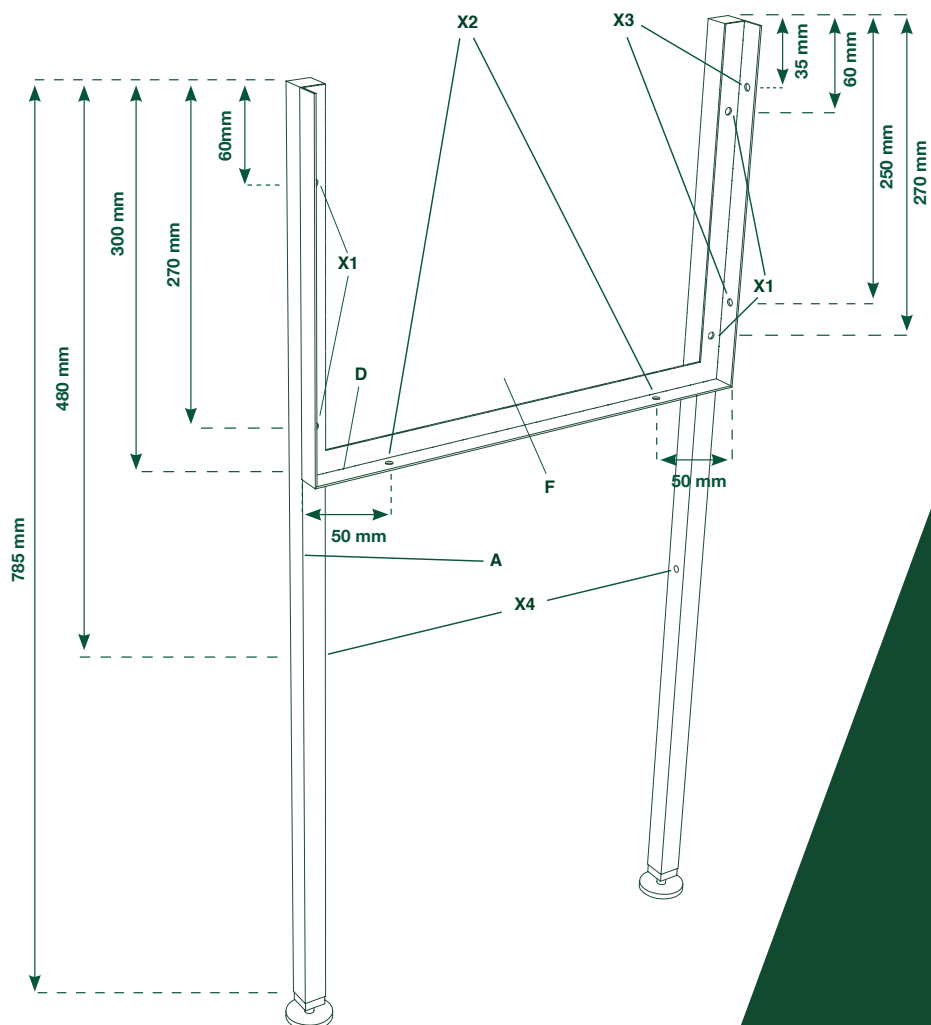

Tip:

Meet voor X1 altijd vanaf hetzelfde uiteinde. In dit geval vanaf het onbewerkte, open uiteinde van de gebogen metalen U-vorm. Op deze manier komen de gaten overeen met die van de vierkantbuis in de volgende stap.



Stap 7: Kerngat voor schroefdraad in poten (A) boren

Markeer de boorhartpunten (X1) op de buizen voor de poten (A). Controleer de nauwkeurigheid door het bijbehorende frame aan twee poten te houden. Boor in de vierkant buis een gat voor de schroefdraad. Je wilt uiteindelijk een M5 draad snijden - dus moet je voorboren met 4,2 mm. De bevestigingsgaten (X4) voor de drager (E) van het onderste vak moeten in deze stap ook gemarkeerd, voorgeponst en geboord worden - met dezelfde diameter - op een vrij te kiezen hoogte (suggestie: 310 mm vanaf de onderkant).



Stap 8: Draad snijden

Bevestig het snijblok met maat M5 in het draai-ijzer en zet het op het kerngat. Draai het snijblok langzaam met veel gevoel en een beetje druk rechtsonder in het gat. Zodra je weerstand voelt begint hij te snijden. Nu kun je een beetje sneller draaien en stoppen zodra het snijblok de achterkant van de buis heeft bereikt. Draai het snijblok eruit als een schroef en herhaal het proces bij alle gaten in de poten.



Stap 9: Geperforeerde plaat (F) op maat snijden

Meet de binnenafmetingen van je frame en gebruik de zijknijptang en de zetbank om de snijrand van de plaat te markeren. Snijd deze vervolgens op maat met de haakse slijper en de doorslijpschijf. Maak indien nodig de opening van de plaat bij het gat in het frame (X1) iets breder, zodat er bij de volgende stap een schroef in past.

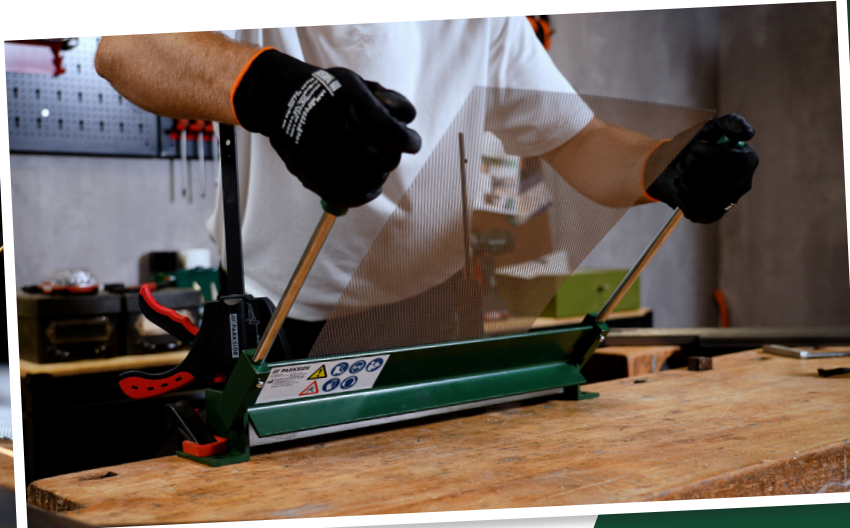
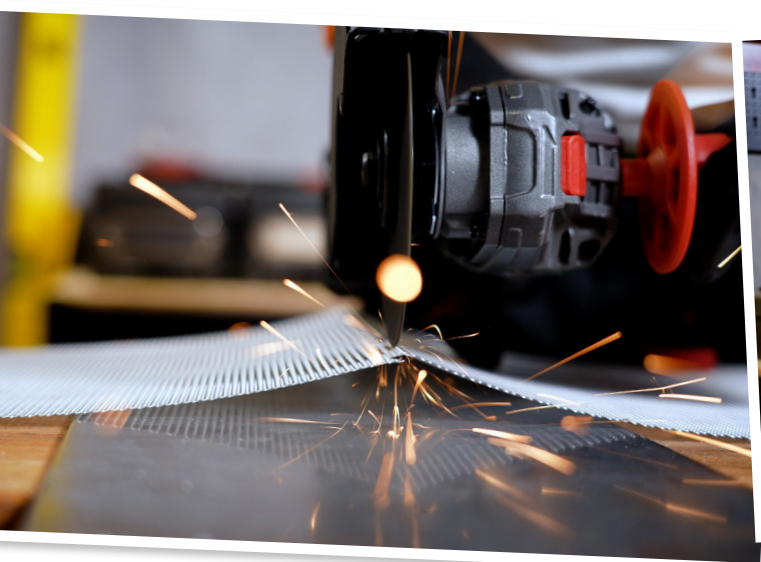

Stap 10: Frame (D) aan poten (A) schroeven, voetjes monteren

Leg de plaat (F) in het frame (D). Druk een M5 cilinderkopschroef met sluitring in de voorgeboorde gaten. Schroef het frame aan twee poten. Herhaal dit aan de andere kant. In deze stap tik je ook de draadpluggen in het voeteneinde van de poten. Schroef de voetjes tot de aanslag erin.



Stap 11: Dwarselementen (B, C) boren met stappenboor

Markeer het midden van het boorgat op alle dwarselementen. 70 mm vanaf elke zijkant - en nog eentje in het midden voor element C. Boor door de hele vierkant buis met een boor van 5 mm. Met de stappenboor boor je bij elk element aan één kant de 5 mm gaten open zodat de kop van de panheadschroef erdoor past.



Stap 12: Dwarselementen en zijelementen verbinden

Verbind eerst de dwarselementen (B & C) met de kunststof verbinders. Let er hier goed op dat de grote boorgaten naar beneden wijzen. Steek vervolgens de verbonden dwarselementen op de twee zijelementen.

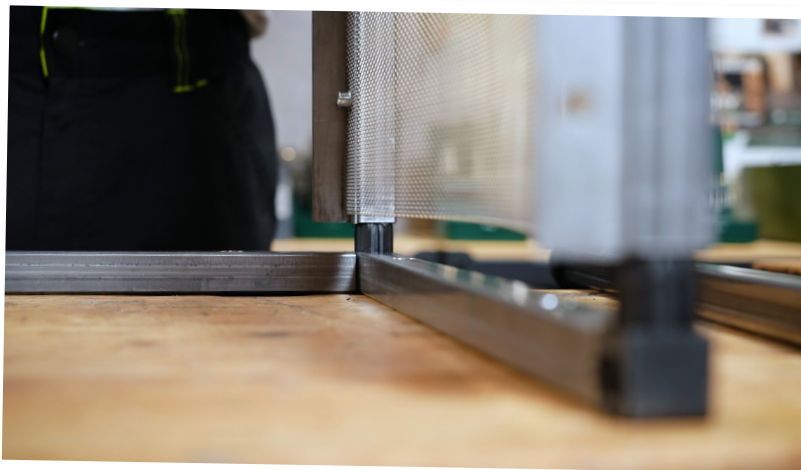

Stap 13: Onderste vakdrager (E) vastschroeven

Schroef de hoekprofielen (E) aan de voorbereide schroefgaten (X4) met M5 cilinderkopschroeven plus sluitring.



Stap 14: Middenvak (G), achterpaneel (H) en onderste vak (I) zagen

Nu kun je het middenvak, het achterpaneel en het onderste vak op maat zagen. Let er hierbij op dat de afmetingen kunnen variëren door toleranties. De planken voor het onderste vak (I) zijn gemaakt van de resten van de andere panelen. Schuin na het zagen de randen af met schuurpapier en controleer de passing.



Stap 15: Schroeven uitklinken en vastdraaien

Alle planken kunnen worden vastgeschroefd in alfabetische volgorde. Het achterpaneel verleent het meubel stijfheid en moet nog worden uitgeklonken voor de schroeven van X1. Dit kun je doen met een 20 mm forstnerboor of met een passende beitel. Controleer voordat je het achterpaneel vastschroeft of het meubel overal rechte hoeken heeft.



Stap 16: Bovenblad (J) zagen en frezen

Het bovenblad kan nu op maat worden gezaagd met de invalzaag. Om het blad wat lichter te laten ogen, kun je een hoek van 45° frezen aan de onderste rand. Zo lijkt het blad dunner en steekt hij af bij de andere panelen.



Stap 17: Bovenblad (J) bevestigen

Schroef het bovenblad nu vast door de dwarselementen (B & C). Het wordt links en rechts uitgelijnd en steekt aan de achterkant 30 mm uit over het frame. De schroef grijpt dan aan de binnenkant van de buis in het eikenhouten blad.

**Veel plezier
bij het nabouwen!**



**JE
KAN
HET!**