

PARKSIDE®

DIY

Hra házení kroužků



1 hodina

Pomocí
VLAS



Nákupní seznam

- 2x dřevěný hranol (smrk/borovice)
40 mm x 60 mm x 600 mm
- 9x kulatina (smrk) ø 20 mm x 200 mm
- 6x odřezky lana (konopí) á 380 mm
- Samolepicí číslice
- Textilní páska

Nástroje

- PARKSIDE kapovací a dvouruční pila
- PARKSIDE 20V aku vrtací šroubovák
- PARKSIDE 20V aku excentrická bruska
- PARKSIDE Forstnerův vrták 20 mm
- PARKSIDE skládací metr
- PARKSIDE tužka
- PARKSIDE kladivo
- PARKSIDE šroubová svěrka
- PARKSIDE brusný papír o zrnitosti 120
- PARKSIDE dláto
- Lepidlo



Pokyny týkající se ochrany při práci:

U tohoto projektu se používá velké množství přístrojů. Dbejte prosím na vaši vlastní bezpečnost a používejte nezbytné ochranné pomůcky.

Montážní ROZMĚRY

Množství	Materiál	Díl	Rozměr v mm
2x	dřevěný hranol	Házecí kříž (A)	40 mm x 60 mm x 600 mm
9x	kulatina	Tyčky na zachytávání kroužků (B)	ø 20 mm x 200 mm
6x	odřezky lana	Házecí kroužky (C)	ca. 250 mm
10x	samolepicí číslice (D)		

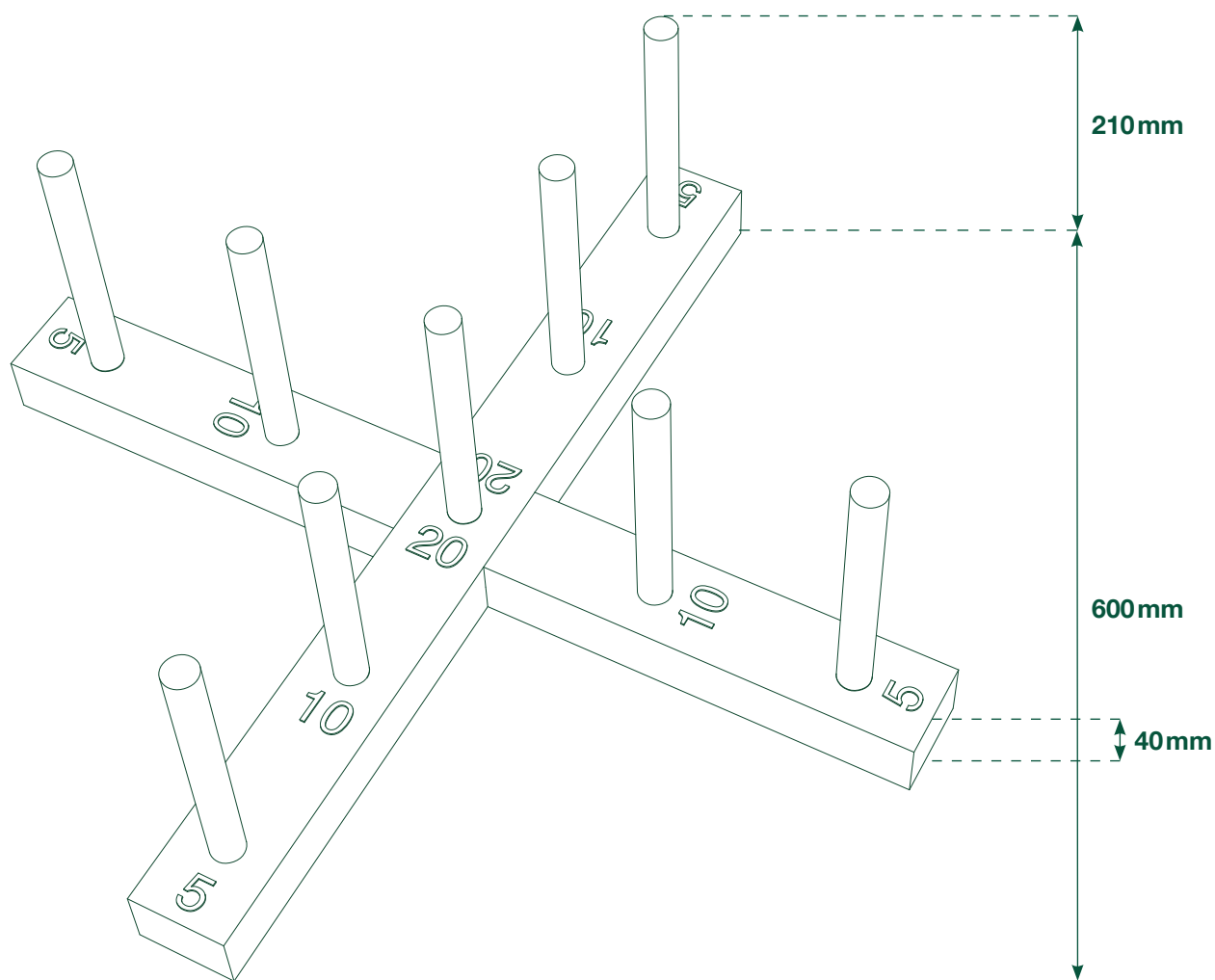

A JDEME NA TO

Krok 1: Zařízení dřevěných hranolů (A) na správný rozměr

Pomocí kapovací a dvouruční pily zaříznete hranoly (A) na správnou délku.



Krok 2: Zakreslení výřezů

Položte jeden hranol (A) přesně na střed druhého hranolu. Ujistěte se, že je vzdálenost od vnější hrany stejná a že jsou oba hranoly umístěny vůči sobě přesně pod úhlem 90° - nejlépe si vezměte k ruce úhelník. Přeneste hrany na levé a pravé straně na níže položený hranol (A). Poté položte spodní hranol (A) v zarovnané a paralelní poloze k hornímu hranolu a přeneste označení i na druhý hranol. Nyní musíte na straně označit polovinu tloušťky materiálu, která udává hloubku řezu.



Krok 3: Vyřiznutí přeplátování

Tento spoj se nazývá „přeplátování“ a vytvoříte ho pomocí kapovací a dvouruční pily. Na každé vnitřní straně vyznačené linie provedte řez. Správnou hloubku řezu nastavíte pomocí seřizovacího šroubu kapovací a dvouruční pily a řez provádíte podél vyznačené linie. Řezejte mezi liniemi ve stejné vzdálenosti, 5krát vedle sebe.

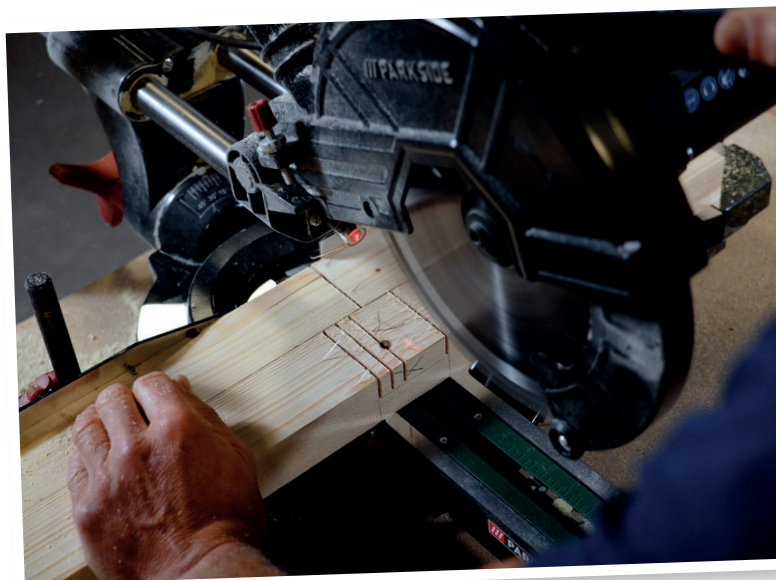

TIP

Při řezání si mezi hranol a doraz vložte kousek zbytkového dřeva, abyste se mohli při řezání dostat skrz celý materiál a aby nedocházelo k vylamování dřeva.

Krok 4: Vydlabávání

Pomocí dláta můžete nyní vydlabat a oddělit výřezy vyřiznuté plochy, abyste získali rovnoměrnou rovinu správné hloubky. Opakujte tyto kroky také u druhého hranolu (A).



Krok 5: Kontrola lícování

Zkontrolujte, zda oba díly vzájemně lícují a případně je ještě trochu upravte. Povrch by měl být zarovnaný a spoj by neměl mít příliš velkou vůli.



Krok 6: Řádné obroušení

Vezměte si k ruce brusný papír zrnitosti 120, obruste všechny hrany a vyhladte celý povrch.



Krok 7: Lepení

Do vnitřních ploch spoje naneste trochu lepidla.
Spoj sepněte svěrkou a nechte lepidlo zaschnout.



Krok 8: Zařízení tyček (B) na správnou délku

Zatímco lepidlo zasychá, můžete pomocí kapovací a dvouruční pily zkrátit tyčky (B) na správnou délku.

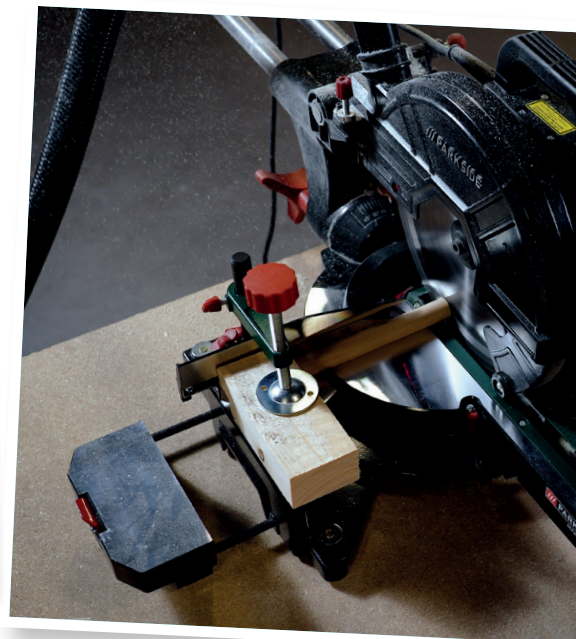
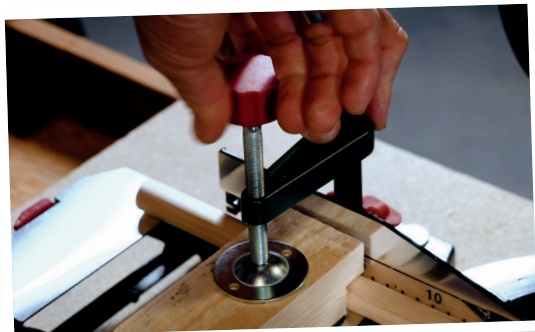

TIP

Pro zajištění bezpečného upnutí, vyřízněte kousek dřívka s rozměrem v průměru tyčky. Při vyměřování vám pomůže stupnice na dorazu pily.

Krok 9: Vyznačení vrtaných otvorů

Tužkou si vyznačte středy, kam později umístíte tyčky (B). V dalším kroku zde vyvrtáte 20mm otvory.

Krok 10: Vrtání

Přiložte 20mm Forstnerův vrták na příslušná označení a vyvrtajte otvor tak, abyste neprovrtali celý hranol (A).



TIP

Pomocí lepicí pásky si na stopce vrtáku vyznačte hloubku vyvrtávaného otvoru.

Krok 11: Vlepení tyček (B)

Nyní vložte tyčky (B) s trochou naneseného lepidla do připravených otvorů. Pokud by byly tyčky (B) menší, než je vyvrtaný otvor, můžete na spodní straně tyčky (B) vytvořit krátký řez a vsunout sem klínek z třísky, aby se tyčka (B) roztáhla a vyplnila tak místo v otvoru.



Krok 12: Výroba házecích kroužků (C)

Na jednotlivé konce zbytků lana přilepte textilní pásku a vytvořte kruhy.



Krok 13: Nalepení čísel (D) na házecí kříž (A)

Vnější tyčky (B) budou mít číslo 5, tyčky blíže ke středu číslo 10. Tyčka (B) umístěná uprostřed házecího kříže (A) ponese číslo 20.



Krok 14: Nyní můžete házet!

A hra může začít!



Mnoho zábavy
PŘI PRÁCI

ZVLÁDNETE TO!