

PARKSIDE®

DIY

Jeu de lancer d'anneaux



1 heure

Niveau



Liste d'achats

- 2x madrier (épicéa/pin)
40 mm x 60 mm x 600 mm
- 9x rondin (épicéa/pin) 20 mm x 200 mm
- 6x morceaux de corde (chanvre) de 380 mm
- Chiffres autoadhésifs
- Ruban adhésif en tissu

Outils

- Scie à onglet PARKSIDE
- Perceuse-visseuse sans fil PARKSIDE 20 V
- Ponceuse excentrique sans fil PARKSIDE 20 V
- Foret Forstner PARKSIDE 20 mm
- Mètre pliant PARKSIDE
- Crayon à papier PARKSIDE
- Marteau PARKSIDE
- Serre-joint PARKSIDE
- Papier abrasif 120 PARKSIDE
- Ciseau à bois PARKSIDE
- Colle



Remarque sur la sécurité au travail :

Un grand nombre d'appareils est nécessaire pour ce projet. Veille toujours à ta sécurité et utilise l'équipement de protection nécessaire.

Dimensions

Quantité	Matériau	Composant	Dimension en mm
2x	Bois équarri	Croix de lancer (A)	40 mm x 60 mm x 600 mm
9x	Bois rond	Barres cibles (B)	∅ 20 mm x 200 mm
6x	Morceau de corde	Anneaux de jet (C)	env. 250 mm
10x	Chiffres autocollants (D)		

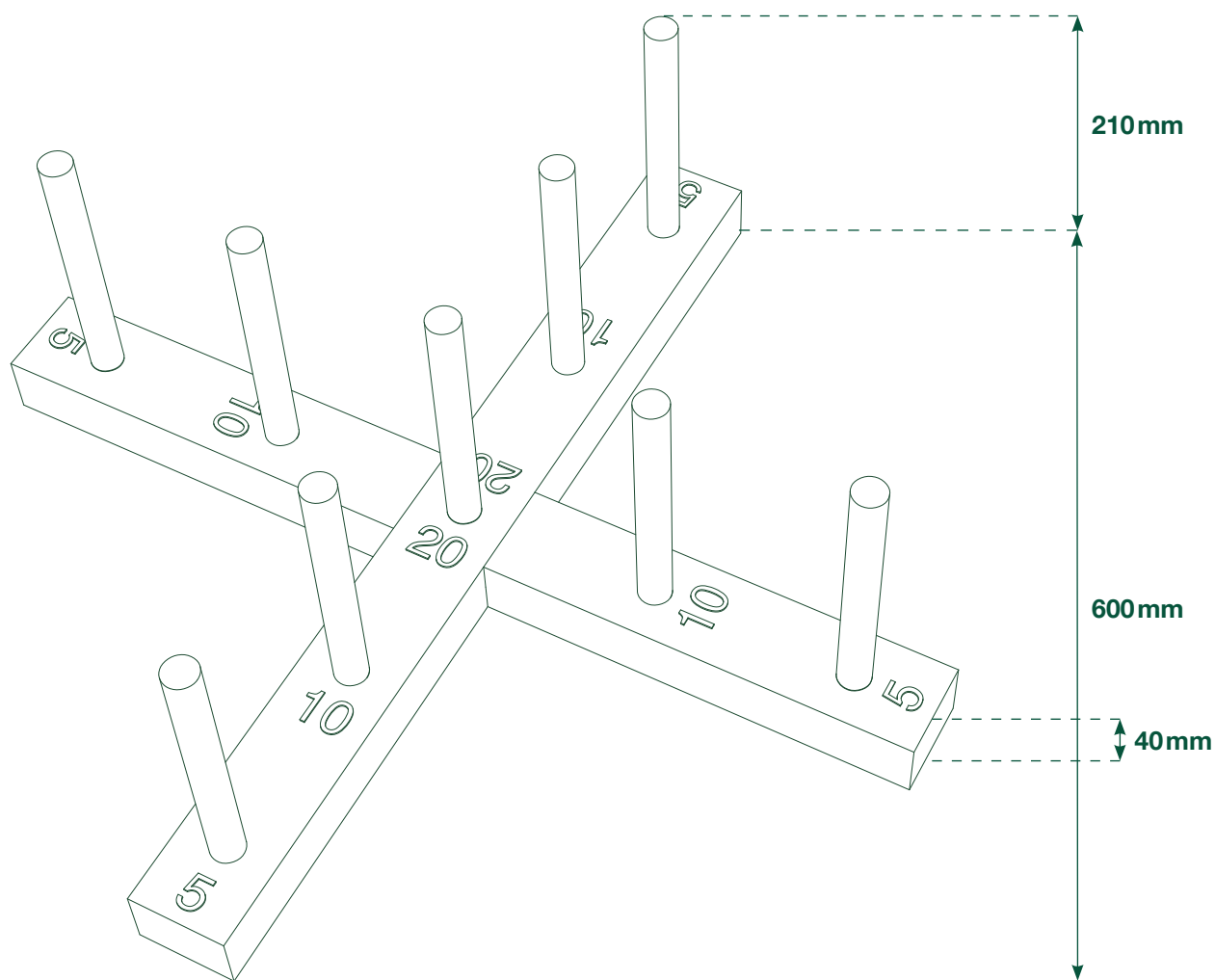

C'EST PARTI

Étape 1 : Coupe des madriers (A) à la bonne taille

Utilise la scie à onglets et à traction pour couper les madriers (A) à la bonne longueur.



Étape 2 : Marque les découpes

Positionne un madrier (A) exactement au centre de l'autre. Vérifie que la distance par rapport au bord extérieur est égale et que les deux pièces de bois forment un angle de 90° l'une avec l'autre – utilise de préférence une équerre pour t'assurer de l'exactitude. Reporte les bords à gauche et à droite sur le madrier (A) en dessous. Positionne ensuite le madrier (A) du bas de manière à ce qu'il soit bien aligné et parallèle à celui du haut, puis reporte les marquages sur le bois non encore marqué. Marque ensuite la moitié de l'épaisseur du matériau sur le côté pour définir la profondeur de coupe.



Étape 3 : Sciage à mi-bois croisé

La connexion s'appelle « entaille croisée » et est découpée à l'aide d'une scie à onglets et à traction. Fais une coupe exactement à l'intérieur de la ligne. Tu règles la profondeur de coupe correcte à l'aide de la vis de réglage sur la scie à onglets et à traction, et tu te guides par la ligne tracée. Scie entre les lignes à intervalles réguliers 5 fois côte à côte.

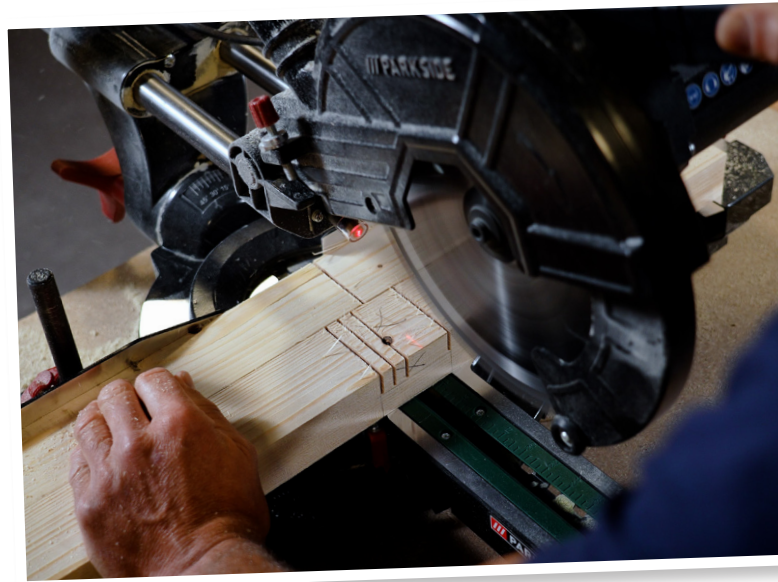

ASTUCE

Place un morceau de bois de rebut entre le bois équarri et la butée lors du sciage. Ainsi, ta coupe sera exempte d'éclats et tu traverseras complètement le matériau avec la lame de scie.

Étape 4 : Évider

Avec le ciseau à bois, tu peux maintenant découper les bandes dans la zone découpée et créer une surface uniforme à la profondeur correcte. Répète ces étapes avec l'autre madrier (A).



Étape 5 : Vérifier l'ajustement

Vérifie l'ajustement des deux pièces l'une par rapport à l'autre et, le cas échéant, effectue des ajustements. Les surfaces doivent être affleurantes et la connexion ne doit pas avoir trop de jeu.



Étape 6 : Ponce soigneusement

Prends maintenant un papier abrasif de grain 120, casse tous les bords et ponce les surfaces.



Étape 7 : Collage

Applique ensuite de la colle sur les surfaces intérieures de la jointure. Place une pince sur la jointure et laisse la colle sécher.



Étape 8 : Couper des grumes (B) à longueur

Pendant que la colle sèche, tu peux couper les tiges rondes (B) à la bonne longueur avec la scie à onglets et à traction.

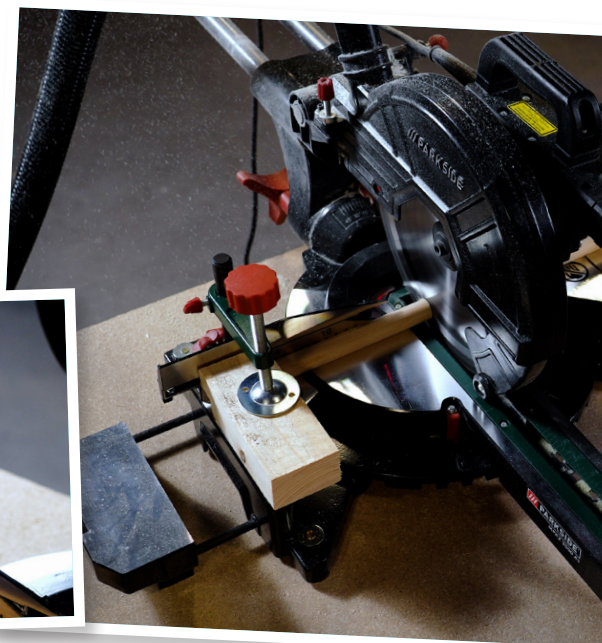
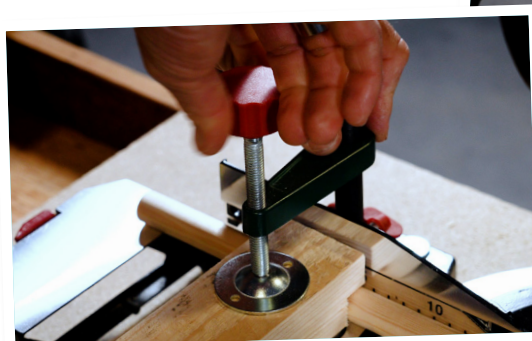

ASTUCE

Pour obtenir un serrage sûr, découpe de préférence une chute de bois aux dimensions du diamètre de ton bois rond. L'échelle sur le butée de scie t'aide à mesurer.

Étape 9 : Marquer les trous de perçage

Trace avec un crayon les centres où tes chevilles rondes (B) seront placées par la suite. Ici, des trous de 20 mm seront percés à l'étape suivante.

Étape 10 : Percer

Place le foret forestier de 20 mm sur les marques respectives et ne perce pas complètement à travers le bois équarri.



ASTUCE

Marque la profondeur du trou à l'aide d'un ruban adhésif sur la tige de la mèche.

Étape 11 : Encoller les rondins (B)

Insère les rondins coupés (B) dans les trous de perçage avec un peu de colle. Si les rondins (B) sont plus petits que le trou, tu peux scier une courte fente sur le dessous du rondin (B) et enfoncer un copeau en forme de coin pour écarter le rondin (B) et augmenter le diamètre à cet endroit.



Étape 12 : Fabriquer des anneaux de lancer (C)

Colle les extrémités des sections de corde avec un peu de ruban adhésif pour former un cercle.



Étape 13 : Colle les chiffres (D) sur la croix de lancer (A)

Les rondins extérieurs (B) reçoivent le numéro 5, les suivants le numéro 10. Le rondin (B) au centre de la croix de lancer (A) reçoit le numéro 20.



Étape 14 : Lance !

Maintenant, le jeu peut commencer !



**Amuse-toi bien en
le reproduisant !**

**VOUS
POUVEZ
LE FAIRE**